

RIDER TECHNICZNY – Mezo Band

Dokument ten stanowi integralną część umowy i wypełnienie jego zapisów jest niezbędne do realizacji koncertu zespołu. W sprawnej organizacji koncertu pomogą firmy zrzeszone w Polskiej Izbie Techniki Estradowej (PITE).

SCENA:

- Minimalny wymiar sceny: 8m 8 m
- podest pod perkusję ustawiony z tyłu sceny, centralnie, o wymiarach 3 m x 2 m x min. 40 cm. Lub podniesiony cały tylny pas sceny o głębokości 2m i wysokości m.in. 40 cm
- Stół dla DJ o wymiarach 2m 1m na jednometrowych nogach (np. moduł sceniczny)

SYSTEM NAGŁOŚNIENIOWY F.O.H.

- System nagłośnieniowy powinien mieć moc adekwatną do wielkości imprezy. System musi równomiernie pokrywać dźwiękiem cały obszar widowni, musi być bezwzględnie uziemiony, wolny od szumów i przydźwięków sieciowych. Preferowane: Pol-Audio (tylko wybrane firmy nagłośnieniowe), Meyer, L'acoustic, d&b.
- System nagłośnieniowy powinien być co najmniej trójdrożny o mocy odpowiedniej dla danego miejsca, uzgodniony i zaakceptowany przez realizatora zespołu
- W każdym przypadku wymagana jest obecność osoby odpowiedzialnej za zainstalowany system nagłośnieniowy, znającej jego parametry i ustawienia

KONSOLA F.O.H.

- W związku z dynamicznym rozwojem w dziedzinie mikserów dopuszcza się do użycia wyłącznie urządzenia cyfrowe. Konsolety analogowe nie będą akceptowane. Konsola powinna być ustawiona centralnie na osi sceny, wśród publiczności, odpowiednio zabezpieczona
- Preferowane konsolety: Soundcraft Vi, Allen&Heath Dlive/GLD, Yamaha CL/QL/m7cl
- Niedopuszczalne konsolety: Yamaha 03d, 02r, 01v, behringer ddx3216
- Organizator zapewni również bezpieczne wygradzone przejście pomiędzy sceną a realizacją FOH.
- W trakcie próby wymagana jest obecność realizatora dźwięku odpowiedzialnego za konfigurację zainstalowanej aparatury dźwiękowej.

SYSTEM MONITOROWY:

- Konsola monitorowa w przypadku koncertów plenerowych jest niezbędna.
- Konsola powinna być usytuowana w bezpośrednim pobliżu sceny, zapewniającym obustronny kontakt wzrokowy realizatora monitorowego ze wszystkimi muzykami występującymi na scenie
- Konsola powinna posiadać wystarczającą liczbę kanałów aby pomieścić wszystkie sygnały podawane przez muzyków ze sceny
- Minimalna liczba wysyłek AUX: 8, optymalna – 12
- Zespół nie posiada realizatora monitorów – wymagana jest obecność doświadczonego i wypoczętego realizatora monitorów.

ZESTAWY MONITOROWE:

1. M1 – linia do własnego miksera (stereo)
2. M2 – linia do własnego miksera (mono lub stereo)
3. M3 – drumfill
4. M4 – wedge Bass (minimum 500W)
5. M5 – wedge DJ (minimum 500W)
6. M6 – zestaw wedge MEZO (dwie kolumny m.in. 500W każda)
7. M7 – wedge voc (minimum 500W)
8. M8 – wedge voc (minimum 500W)
9. M9 – IEM voc (stereo) – opcja

W każdym przypadku po zapoznaniu się z riderem proszę o kontakt w celu potwierdzenia i zaakceptowania poszczególnych punktów rideru.

KONTAKT:

Antos Sobucki

+48604965306

antos.sobucki@gmail.com

STAGE PLAN MEZO BAND

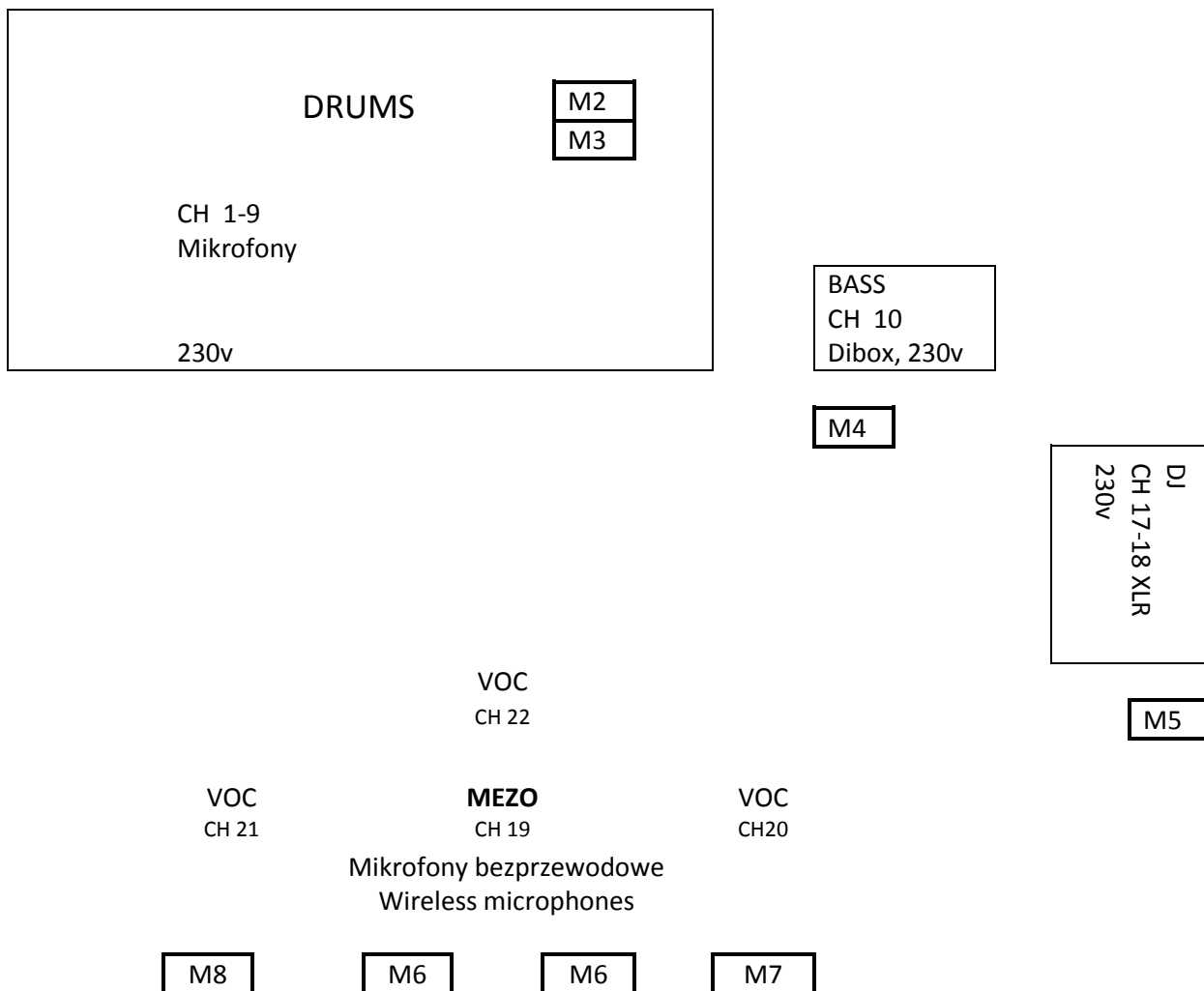

INPUT LIST MEZO BAND

channel	instrument	połączenie	insert	uwagi
1.	Stopa	D6/Beta52/e902	bramka	
2.	Werbel	SM57/e905		
3.	Werbel dół	SM57		
4.	Hihat	SM81/e914		
5.	Tom 1	e604/e904	bramka	
6.	Tom 2	e604/e904	bramka	
7.	Tom 3	e604/e904		
8.	OH 1	SM81/AT2035/NT5		
9.	OH 2	SM81/AT2035/NT5		
10.	Bas	Linia xlr		
11.	Loop L	Linia xlr		
12.	Loop P	Linia xlr		
13.	Klawisz L	Linia xlr		
14.	Klawisz P	Linia xlr		
15.	Piano L	Linia xlr		
16.	Piano P	Linia xlr		
17.	DJ L	Linia XLR		
18.	DJ P	Linia XLR		
19.	Mic MEZO	Beta58/SM58	kompresor	bezprzewod
20.	Mic voc	Beta58/SM58	kompresor	bezprzewod
21.	Mic voc	Beta58/SM58	kompresor	bezprzewod
22.	Mic voc	Beta58/SM58	kompresor	bezprzewod